

## DESCRIPCIÓN

Aparato de Ejercicio para Exteriores. Línea Calisthenics. Multifuncional para ejercicios de Calistenia. Ideal para trabajar fuerza y flexibilidad de Brazo, Abdomen, Espalda y Pecho con ejercicios como Pull ups, Lagartijas y Levantamiento de piernas., Dimensiones : Alto 2.45 m., Área de instalación: 3.90 x 2.88 m., Tipo: Metálico, Uso: Parques, Capacidad: 5 Persona

## COMPONENTES

Brazo, Abdomen, Espalda, Pecho.

Promueve el fortalecimiento y flexibilidad de los músculos objetivo, mejorando el balance y la coordinación del cuerpo.

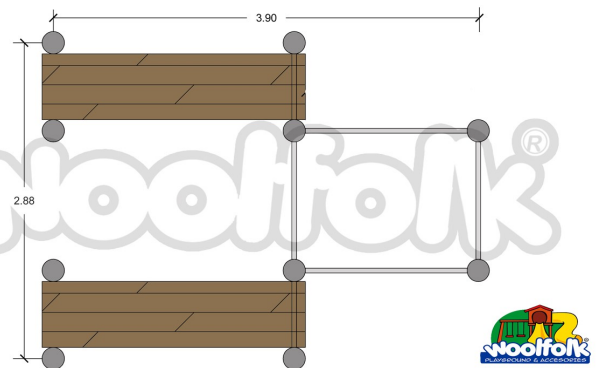

LINK: <https://www.woolfolk.com.mx/ejercitadores/ejercitadores//ca009>